

Mauerdurchwurfbriefkasten mit Zeitungsfach: ASTRID

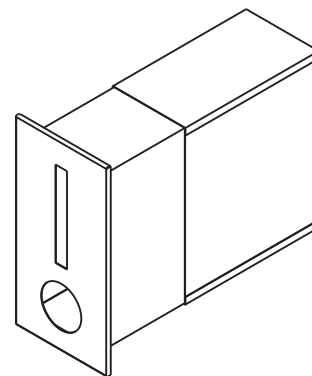

Einbau in einer Mauer

1. Bauen Sie das Mauerwerk bis zur gewünschten Höhe auf und setzen den Briefkasten auf.
WICHTIG: DIE BOLZEN MÜSSEN AUF DER LINKEN SEITE DES BRIEFKASTENS SEIN

- Bei glatten Ziegelwänden sollten der vordere Rahmen bündig mit der Wand abschließen
- Bei verputzten Wänden ist der vordere Rahmen so einzustellen, dass sie bündig mit der verputzten Oberfläche abschließen.

2. Vervollständigen Sie das restliche Mauerwerk um den Briefkasten

3. Nach Fertigstellung des Mauerwerks bringen Sie die Frontplatte an.

BEFESTIGUNGSTÜCKE
MÜSSEN SICH AUF
DIESER
SEITE BEFINDEN

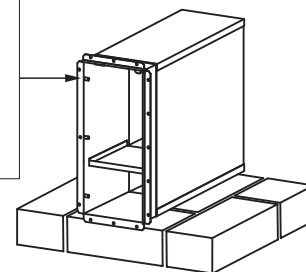

WARNUNG:
NICHT ÜBER DEN
FRONTRAHMEN
VERPUTZEN,
sonst funktioniert
die Tür nicht richtig.

